

Doppel- palettenklammer 2009

**Neue
Generation**

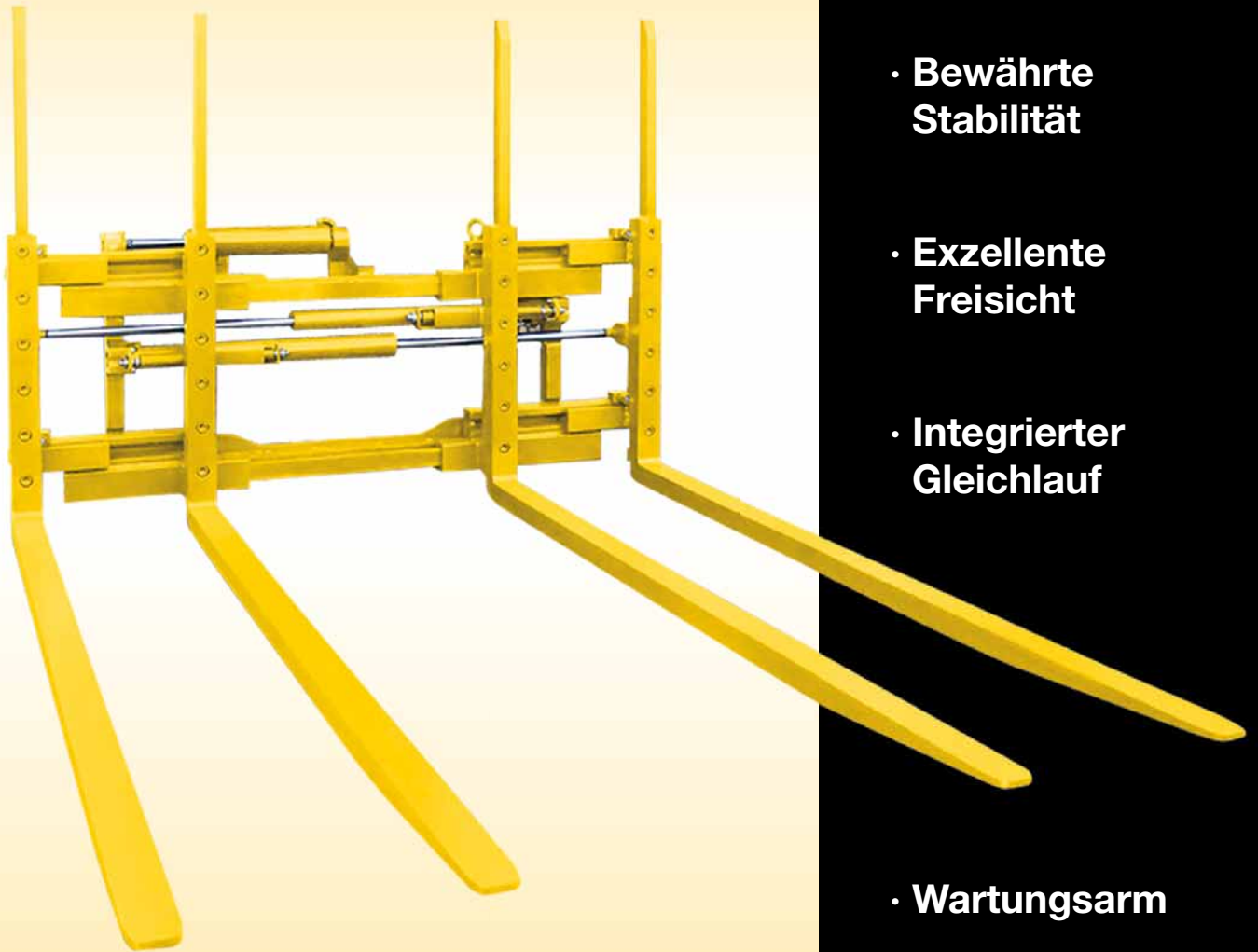

Mit der Getränke-
industrie entwickelt

- Bewährte Stabilität
- Exzellente Freisicht
- Integrierter Gleichlauf
- Wartungsarm
- Servicefreundlich

stabau

35 Jahre Know-How in Anbaugeräten

Doppelpalettenklammer – neue Generation

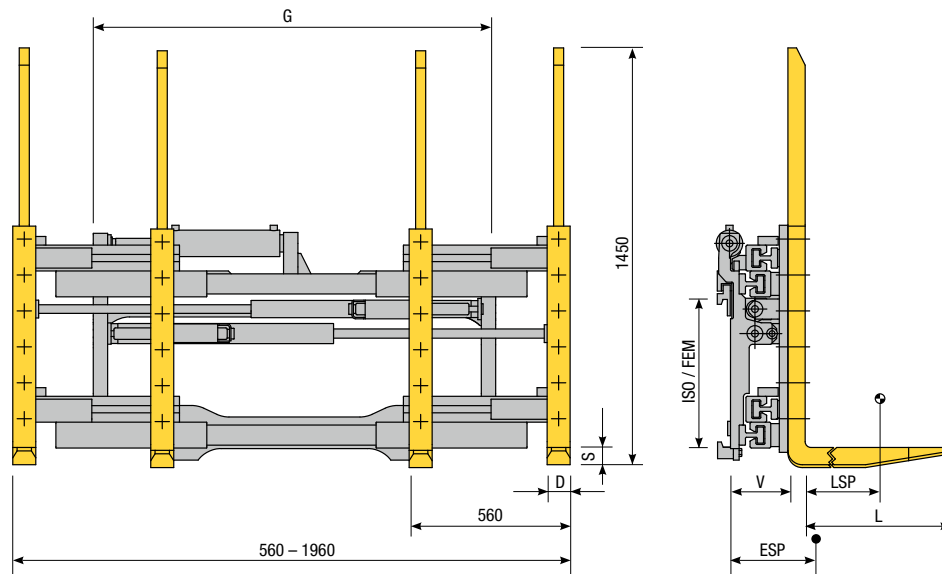

Baureihe	Tragfähigkeit kg	LSP mm	ISO FEM	Omin-Omax mm	G mm	Seitenschub mm	D mm	S mm	L mm	V mm	ESP mm	Gewicht kg
S7- DPK 20-S	2000	600	II	560 – 1960	1250	+/-100	80	40	1150	170	215	520
S7- DPK 25-S	2500	600	III	560 – 1960	1250	+/-100	80	50	1150	170	230	580
S7- DPK 35-S	3500	600	III	560 – 1960	1260	+/-100	80	50	1150	205	225	690
S7- DPK 45-S	2300	1200	III	560 – 1960	1400	+/-100	80	60	2400	210	530	960
S7- DPK 50-S	3000	1200	IV	560 – 1960	1400	+/-100	80	60	2400	220	495	1020
S7- DPK 60-S	4500	1200	IV	560 – 1960	1400	+/-150	80	70	2400	220	510	1190

